

Logo – MINIĆI B

**4. Zadatak Cannon 80 bodova**

Napiši proceduru koja će crtati lik sa slike. Procedura se mora zvati **cannon** :r :x :y :a :b :kut. Polumjer kružnice je :r. Slika mora biti zakrenuta za :kut stupnjeva u smjeru označenom na slici. Za kut od **0 stupnjeva** cijev topa je vodoravna. Ostale mjere označene su na slici. Tanja cijev je smještena unutar deblje **točno po sredini**. Proučiti sliku i sve test primjere!!!

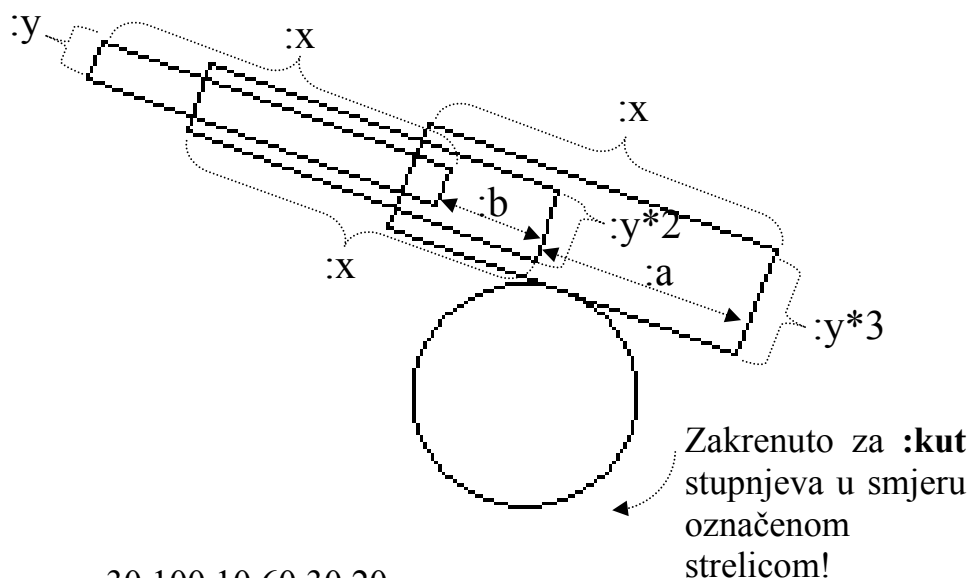

cs cannon 30 100 10 60 30 20  
Datoteka se mora zvati **cannon.lgo**.

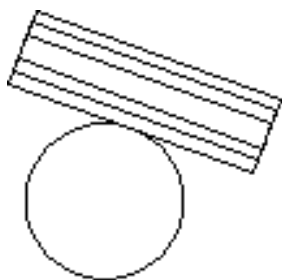

cs cannon 30 100 10 0 0 20

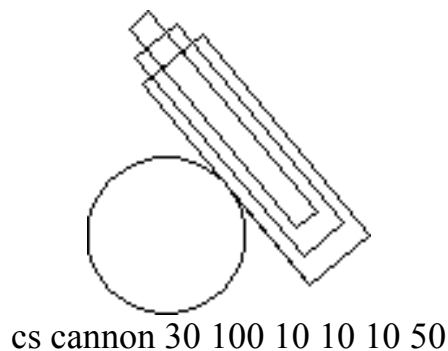

cs cannon 30 100 10 10 10 50

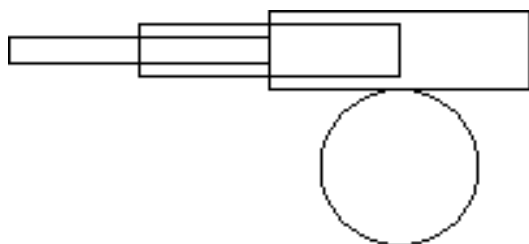

cs cannon 30 100 10 50 50 0

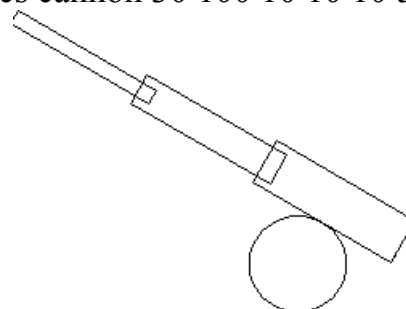

cs cannon 30 100 10 90 90 30