

Napiši program **RAKETA :d** koji crta crtež kao na slici. Vrh rakete je jednakostranični trokut čije su duljine stranica $:d$. Plamen rakete također je jednakostranični trokut s duljinama stranica $:d/2$. Duljine ostalih stranica i kutovi rakete označeni su na slici.

Program spremite pod nazivom **raketa.lgo**.

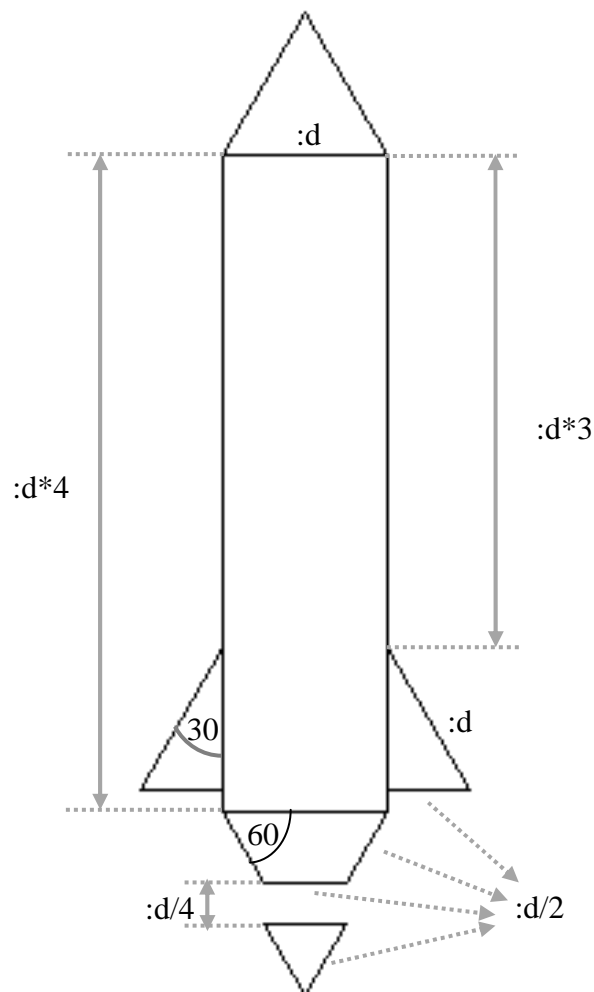

cs raketa 40

