

**4. Zadatak**

**SPINDL**

**80 bodova**

Poput svih nas i mali Ivica ima problema sa organizacijom svoje kolekcije DVD-a. Ivica je nakon puno eksperimentiranja zaključio da je najjednostavnije diskove čuvati u spindlu. Spindl je pakiranje u kojem u većini slučajeva i kupujemo DVD medije.

Napiši program **spindl :n :x :y :z** koji će crtati spindl i na njemu **:n** DVD-a. Bazu spindla čini pravokutnik kojemu je kraća stranica **:x\*2**, a dulja **:y**. Štap na kojem su naslagani DVD-i je visine **:x\*25** i širine **:x\*2**. DVD je zapravo pravokutnik stranica **:z** i **:x**.

**Pogledaj sliku desno! (cs spindl 3 5 150 120)**

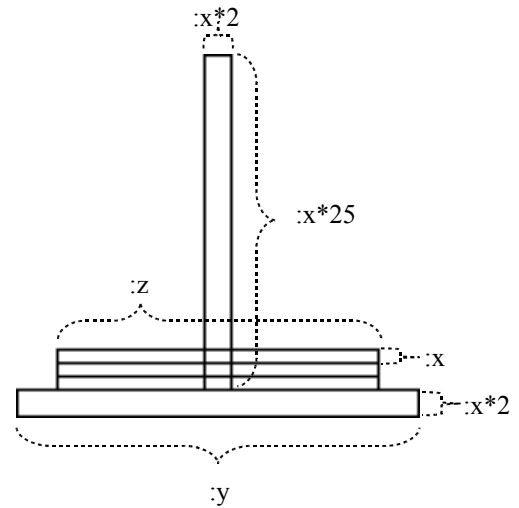

Naziv procedure: **spindl :n :x :y :z**

Naziv datoteke: **spindl.lgo**

Primjeri:

**cs spindl 0 5 150 120**

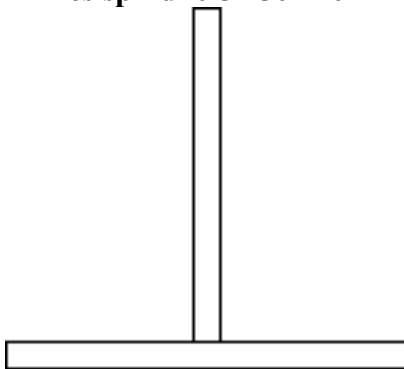

**cs spindl 18 5 150 120**

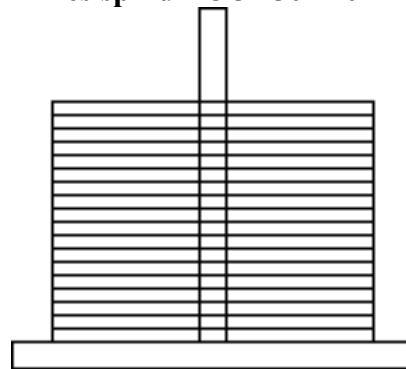

**cs spindl 25 5 150 120**

